



AUDI AG
85045 Ingolstadt
www.audi.com
Gültig ab März 2011

Printed in Germany
133/1131.89.09

Die in diesem Katalog gezeigten und beschriebenen Modellvarianten und Ausstattungen sowie einige der aufgeführten Dienstleistungen sind nicht in allen Ländern erhältlich. Die abgebildeten Fahrzeuge sind teilweise mit Sonderausstattungen gegen Mehrpreis ausgerüstet. Die Angaben über Lieferumfang, Aussehen, Leistungen, Maße und Gewichte, Kraftstoffverbrauch und Betriebskosten des Fahrzeugs entsprechen den zum Zeitpunkt der Drucklegung vorhandenen Kenntnissen. Abweichungen in Farbe und Form von den Abbildungen, Irrtümer und Druckfehler bleiben vorbehalten. Änderungen sind vorbehalten. Nachdruck, auch auszugsweise, nur mit schriftlicher Genehmigung der AUDI AG.

Das Papier dieses Katalogs wurde aus chlorfrei gebleichtem Zellstoff hergestellt.

Audi A8 L Security

A8

Audi A8 L Security

Vorsprung durch Technik 

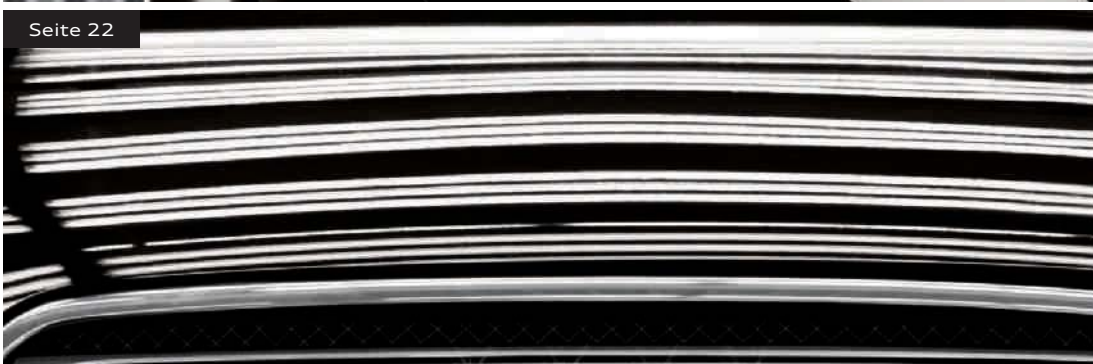

	Seite
Faszination	
	6 Design
	12 Innenraum
	16 Audi Space Frame (ASF)
	18 Manufaktur
	20 Panzerung und Schutzfunktionen
	28 Beschuss-Test
	32 Antrieb
	34 Fahrerassistenzsysteme
	36 Audi Security Training/Audi Security Service
Ausstattungen	
	40 Ausstattungen
	43 Technische Daten
	44 Abmessungen

Progress in Security.

Wer sich jeden Tag auf höchstem Niveau bewegt, bedarf einer Limousine, die nicht nur auf Nummer sicher geht. Sondern Sicherheit neu definiert. Der Audi A8 L Security vereint den hohen Schutz der Widerstandsklasse VR7 (nach BRV 2009) mit einzigartigen Sicherheitsausstattungen zu einem überzeugenden Rundumschutz. Das gibt Ihnen die Gewissheit, kritischen Situationen souverän entgegenzutreten oder ihnen im Idealfall schnell ausweichen zu können. Umso entspannter genießen Sie die weiteren, stilvollen Vorzüge des A8 L Security: vollendete Fahreigenschaften und ein luxuriöser Komfort, der seinesgleichen sucht. Ganzheitlicher können Sie ein Sonderschutzfahrzeug nicht erleben.



34

35

36

Die Nummerierung des Beschussamtes
auf der Frontscheibe des getesteten
A8 L Security.

A black and white photograph of the rear side of an Audi A8 L Security sedan in a modern, minimalist interior. The car is positioned on the right side of the frame, showing its rear wheel, door, and trunk. The background features a large, light-colored wall with a dark baseboard and a ceiling with recessed lighting. A red vertical bar is overlaid on the left side of the image, extending from the top to the bottom. The text is located in the lower-left corner of the red bar.

Elegant. Souverän. Sportlich. Der Audi A8 L Security überzeugt bereits auf den ersten Blick durch die ausdrucksstarke Linienführung und die harmonischen Proportionen seiner langgestreckten Silhouette.



Ab jetzt wird Sicherheit in Millimetern gemessen.

Unter der serienidentischen Außenhaut des Audi A8 L Security ist ein Netzwerk aus hochwirksamen Schutzkomponenten perfekt verborgen. Die Kombination aus erstklassigem Design, progressiver Technologie und stilvollem Komfort definiert einen eigenen Maßstab. Ebenso wie die Gesamtlänge: 5,27 Meter verleihen dem Wagen einen höchst repräsentativen Auftritt, schenken besonders großzügige Beinfreiheit im Fond und machen ihn zum längsten Sonderschutzfahrzeug seiner Klasse.

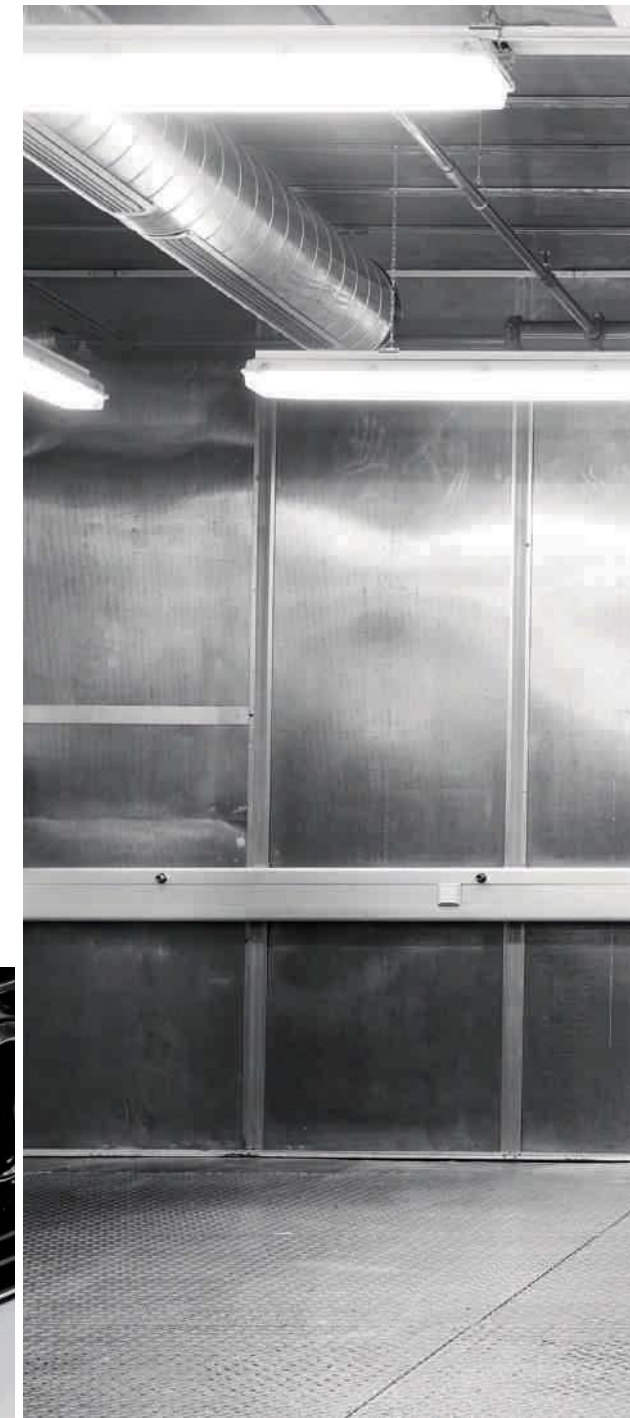



Unbegrenzt Raum für Ihre Entscheidungen.

Im Fond erwartet Sie eine der stilvollsten und geräumigsten Umgebungen, in der Sie Ihre wertvolle Zeit effektiv nutzen können. Oder sie ganz entspannt genießen. Für Unterhaltung und Komfort auf höchstem Niveau sorgt auf Wunsch das umfangreiche Executive Seating Package: Dabei können Sie über das MMI®-Bedienteil in der durchgehenden, belederten Mittelkonsole eine Vielzahl von Entertainmenteinstellungen vornehmen. Und auch die besonders wirkungsvolle 4-Zonen-Komfortklimaautomatik regulieren. Sie brauchen sich einfach nur zurückzulehnen, um die Momente der Ruhe und Abgeschlossenheit mit einem Getränk aus der optionalen Kühlbox ausgiebig auszukosten.

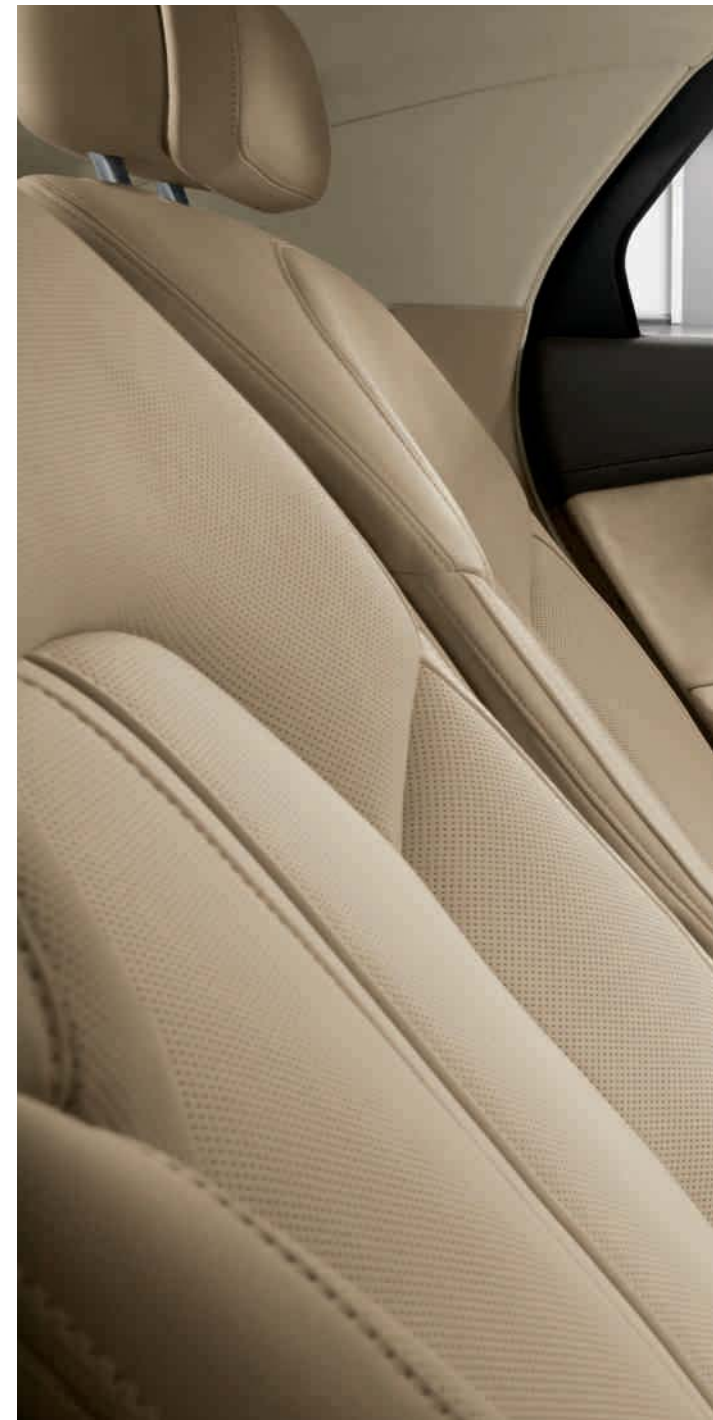



Den ohnehin schon beispielhaft großräumigen Fond können Sie zusätzlich erweitern. Im optionalen Ruhesitz erreichen Sie zusammen mit der elektrisch ausfahrbaren Fußauflage des nach vorne klappbaren Beifahrersitzes eine großzügige Ruheposition für maximale Entspannung. Zwölf elektrische Verstellmöglichkeiten, eine Massage-Funktion mit vier Programmen sowie eine Komfortkopfstütze lassen keine Wünsche offen. Besonders komfortabel: Eine Memory-Funktion merkt sich alle Einstellungen. Der aus der Mittelkonsole ausklappbare Tisch rundet das hochwertige Ambiente wirkungsvoll ab.

Bestandteil des optionalen Executive Seating Package ist auch das Rear Seat Entertainment mit beispielhaften Vorzügen: Zwei hochauflösende, neigungsverstellbare 10,2-Zoll-LCD-Displays sind in die Lehnen der Vordersitze integriert. Diverse Video- und Audioquellen lassen sich getrennt regulieren und nutzen. Und zwei kabellose Bluetooth-Kopfhörer bieten ebenso intensiven Hörgenuss wie das serienmäßige BOSE Surround Sound-System – ohne dabei die übrigen Insassen zu stören.

Serienmäßig sind zudem ein WLAN-Hotspot und ein Bluetooth-Autotelefon online integriert. Für eine endlose Laufzeit ist ein Schnurtelefon optional erhältlich. Der zuschaltbare Ionisator erhöht zusätzlich den Komfort, indem er insbesondere in Regionen mit schlechter Luftqualität dazu beiträgt, die Atemluft im Innenraum zu verbessern.







Seien es die edlen Leder, die ausgesuchten Hölzer oder die sorgfältige Verarbeitung – dass der Audi A8 L Security höchsten Ansprüchen gerecht wird, zeigt sich selbstverständlich auch im Cockpit. Dabei sind Ihren persönlichen Wünschen nahezu keine Grenzen gesetzt. Sogar bei der Sicherheitsausstattung lassen sich individuelle Vorstellungen verwirklichen. So sind zum Beispiel die Windschutzscheibe und Bereiche der vorderen Seitenscheiben auf Wunsch beheizbar. Das sorgt für eine bessere Sicht bei Minusgraden. Was immer Sie mit dem A8 L Security vorhaben: Mit Ihrer ganz persönlichen Gestaltung liegen Sie mit Sicherheit vorn.











Die beste Gefahrenabwehr ist die, die man nicht sieht.

Deshalb ist der Audi A8 L Security trotz umfassender Sonderschutzausstattungen optisch kaum vom A8 L Serienmodell zu unterscheiden. So lässt er keine Rückschlüsse auf seine Insassen zu, was einen zusätzlichen Schutz bedeutet. Dem sportlichen Design gelingt dabei etwas nahezu Unmögliches: Es zieht alle Blicke auf sich und wahrt gleichzeitig die Diskretion. Denn was dem Auge vorenthalten bleibt, ist ein komplett gepanzerter Schutzraum aus hochfestem Stahl, Aramidgewebe, Keramik, mehrlagigem Glas und einer speziellen Aluminiumlegierung.





Jeder einzelne Fertigungsschritt wird genau dokumentiert und vom jeweiligen Mitarbeiter gegengezeichnet.

Das macht die gesamte Produktionskette lückenlos nachvollziehbar – eine beispielhafte Transparenz und die beste Grundlage für Ihr Vertrauen.



Etwas, das unsere besondere Aufmerksamkeit verdient: jedes kleinste Detail.

Gefertigt wird der Audi A8 L Security in einem eigenen, streng abgeschirmten Manufakturwerk. Nur so können alle Komponenten und Fertigungsschritte präzise aufeinander abgestimmt werden für eine umfassende Sicherheit aus einem Guss. Bei dem aufwendigen Prozess, der bis zu sechs Monate höchster Sorgfalt beansprucht, sind manuelle Herstellung und modernste Serienfertigung eng miteinander verzahnt. Synergien werden so bestmöglich genutzt, um höchste Qualitätsstandards zu gewährleisten. Schließlich ist jedes Fahrzeug ein Unikat. Und damit ebenso einzigartig wie sein Besitzer.

- 1** Schrauben werden mit einem festgelegten Drehmoment angezogen und nach einer bestimmten Zeit kontrolliert.
- 2** Speziell kalibrierte Messköpfe überprüfen die Maßhaltigkeit der Karosserie.
- 3** Der Audi Space Frame (ASF) wird von Hand geprüft.
- 4** Sehr feine Sensoren tasten ihn ein weiteres Mal ab.
- 5** Auch die Bodenpanzerung wird sorgfältig von Hand angebracht.

Höchstschutz. | Von Anfang an.

Sicherheit beginnt für die Audi Entwickler bereits beim Lastenheft. Denn dort sind sämtliche sonderschutzspezifischen Anforderungen von Anfang an integriert. Die Maßnahmen werden von Grund auf neu entwickelt und eigens konstruiert. Und nicht nachträglich eingebaut. Dieses passgenaue und ganzheitliche Schutzkonzept ab Werk bietet Ihnen mehrere überlegene Vorteile:

Fahrwerk und Bremsanlage werden von gezielten Anpassungen bis hin zu kompletten Neuentwicklungen auf die erhöhten Anforderungen ausgelegt. Auch die Neuauslegung der elektronischen Regelsysteme macht das höhere Gewicht kaum spürbar. Somit erreicht der Audi A8 L Security ein vergleichsweise hohes Niveau in puncto Fahrverhalten, Dynamik und Komfort.

Die Panzermaterialien werden im Rohbau an allen Übergangsstellen überlappend angebracht. Besonders anspruchsvolle Zonen wie Tür- und Karosseriespalten sowie Türschlösser werden dadurch erheblich sicherer.

Sicherheit bedeutet nicht nur einen größtmöglichen Schutz vor terroristischen Anschlägen zu gewährleisten, sondern auch bei einem Unfall. Deshalb wird der A8 L Security zahlreichen Crashtests sowie einer Crashsimulation aller Bauteile unterzogen. Zudem wird die Airbagsteuerung vollständig angepasst.

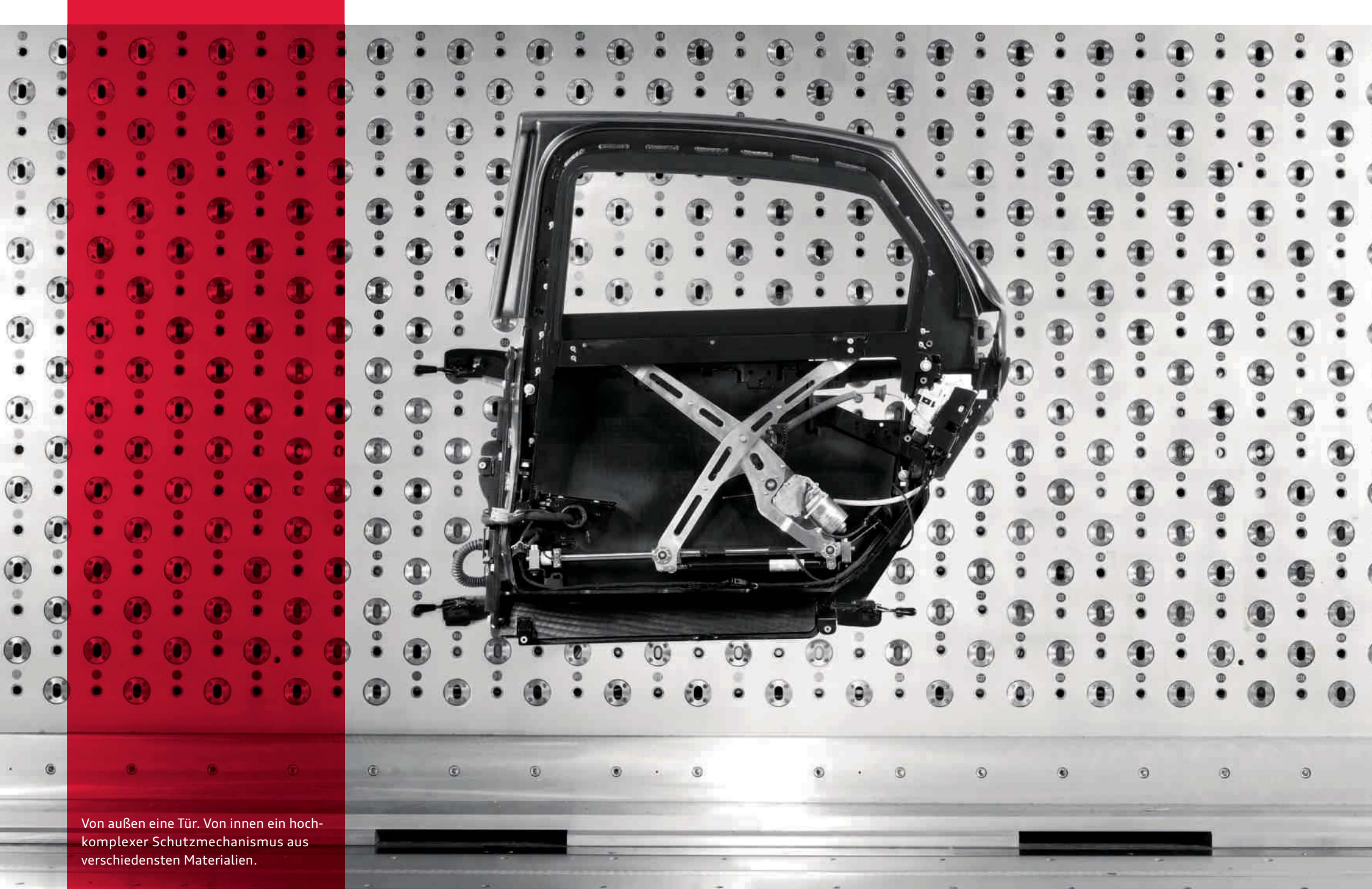

Von außen eine Tür. Von innen ein hochkomplexer Schutzmechanismus aus verschiedensten Materialien.



Qualität ist keine Frage der Exklusivität. Sondern der Notwendigkeit.

Im Ernstfall kann sich Qualität als ein entscheidender Sicherheitsfaktor für die Insassen erweisen. Deshalb prüfen die Audi Entwickler permanent den Einsatz neuer Materialien und Fertigungsmethoden. So ließ sich beispielsweise durch die umfangreiche Verwendung von Aluminium und Keramik ein deutlich verringertes Gewicht erzielen – bei gleichzeitig verbesserter Sprengsicherheit. So ist das längste und leichteste Sonderschutzfahrzeug seiner Klasse entstanden – trotz des Allradantriebs quattro®. Durch die ständige Optimierung der Produktion und zahlreicher Prüfmaßnahmen, die bereits während der Fertigung durchgeführt werden, wird der hohe Anspruch „Progress in Security“ vollends eingelöst – erlebbar in einem Komfort auf höchstem Niveau.

- 1 Im Lichttunnel wird die Gleichmäßigkeit des Lackauftrags überprüft.
- 2 Der Audi Space Frame (ASF) wird in einem gesonderten Raum auf seine Funktion kontrolliert.
- 3 Messroboter mit optischen Sensoren überprüfen berührungslos Spaltbreiten und Bündigkeit der Bauteile.



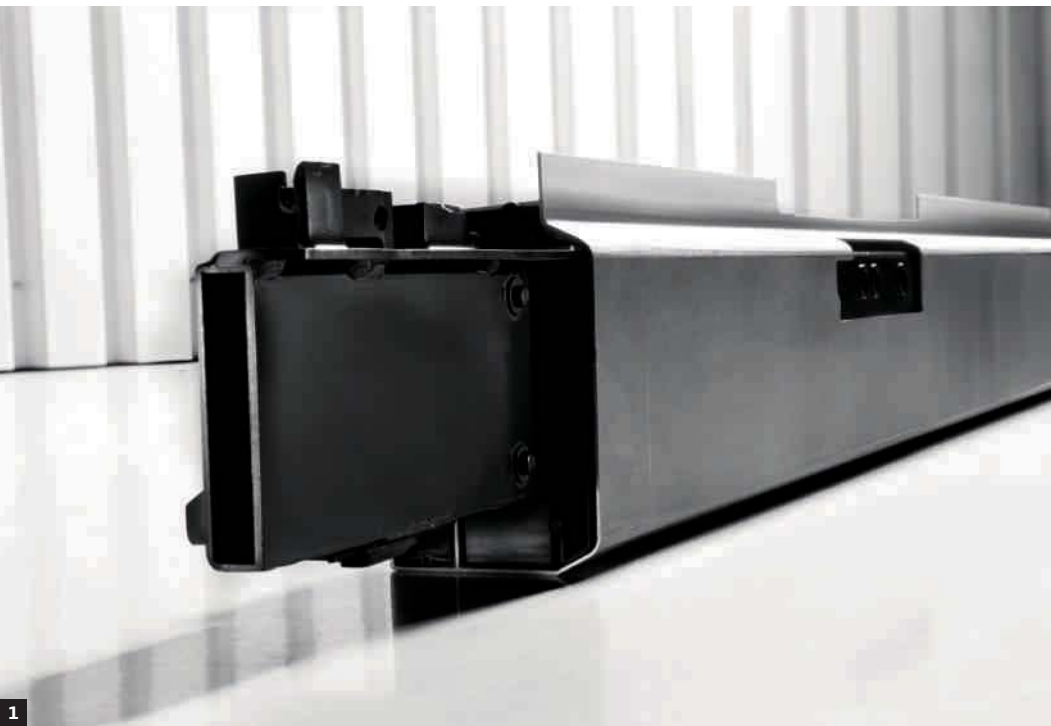

1 Gepanzerter Schweller

Effektive Schwellerverstärkung in der Rohkarosserie für einen erhöhten Schutz insbesondere bei Sprengungen.

2 Gepanzerte Tür und Seitenscheibe

Wirkungsvolle Abwehr von Projektilen und Glassplittern durch mehrlagiges Spezialglas mit Polycarbonatschicht auf der Innenseite. Optionale elektromechanische Fensterheber senken die Seitenfenster sehr weit ab für einen nahezu uneingeschränkten Komfort. Eine elektrische Türzuziehhilfe sorgt für ein sicheres und elegantes Schließen der hinteren Türen. Und die Doorstop-Funktion hält die Tür in jeder gewünschten Position.

3 PAX-Notlaufsystem

Ermöglicht eine Weiterfahrt trotz defekten Reifens – und das mit einer Geschwindigkeit von bis zu 80 km/h. Das Reifendruck-Kontrollsystem überprüft während der Fahrt permanent die Reifendruckwerte und warnt bereits bei geringen Veränderungen. So kann der Fahrer rechtzeitig reagieren.

4 Gepanzerter Unterboden

Extrem gewichtseinsparend durch die Verwendung einer speziellen Aluminium-Legierung. Die besonderen Materialeigenschaften führen zu einer erhöhten Schutzwirkung gegenüber Sprengstoffen. Komplett antimagnetisch gegen Haftminen gepanzert.

Notfallfrischluftsystem*

Ein Luftgütesensor überprüft permanent die Außenluft und schließt bei Messung einer erhöhten Schadstoff- oder Reizgaskonzentration selbsttätig die Frischluftklappen. Nach manueller Auslösung versorgt das System die Insassen für eine begrenzte Zeit mit frischer Atemluft. Der dabei erzeugte Überdruck im Fahrzeuginneren verhindert das Eindringen giftiger Gase.

Wechselsprechanlage

Dient mittels leistungsstarker Mikrofone und Lautsprecher zur Kommunikation mit der Außenwelt auch bei geschlossenen Fenstern.

Gefahrenalarmsystem*

Lässt sich bei einer Gefahrensituation manuell auslösen: Eine Sirene ertönt, die Warnblinker sind aktiviert und die Scheinwerfer blenden mittels eines intermittierenden Fernlichts.

*Optionale Ausstattungen.

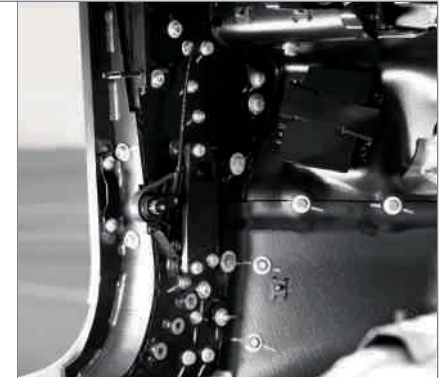
**353 Verschraubpunkte für hohe Passgenauigkeit.**

Die Verbindung vom Aluminium des Audi Space Frame (ASF) mit dem Stahl der Panzerung ist eine große technologische Meisterleistung.

Beide Materialien werden durch 353 Verschraubpunkte ohne direkten Kontakt zueinander verbaut. Dabei wird jede einzelne Schraube per Hand geprüft und gegebenenfalls nachjustiert. Bei der Formung des ballistischen Stahls gewährleistet ein exakter temperaturgesteuerter Härteumfang jedes einzelnen Stahlstücks hohe Passgenauigkeit.

Thema Audi Space Frame (ASF)

Materialien

Es gibt immer einen Ausweg. Dieser ist besonders komfortabel.

Das patentierte und einzigartige Notausstiegssystem bietet eine intuitive Fluchtmöglichkeit durch alle vier Türen. Sind diese im Notfall auf normalem Wege nicht mehr zu öffnen, lassen sich die Verbindungen zwischen den Türen und der Karosserie durch ein pyrotechnisches System lösen. Die einfache Bedienbarkeit sorgt dafür, dass im Ernstfall alle Insassen den Audi A8 L Security schnell und komfortabel verlassen.

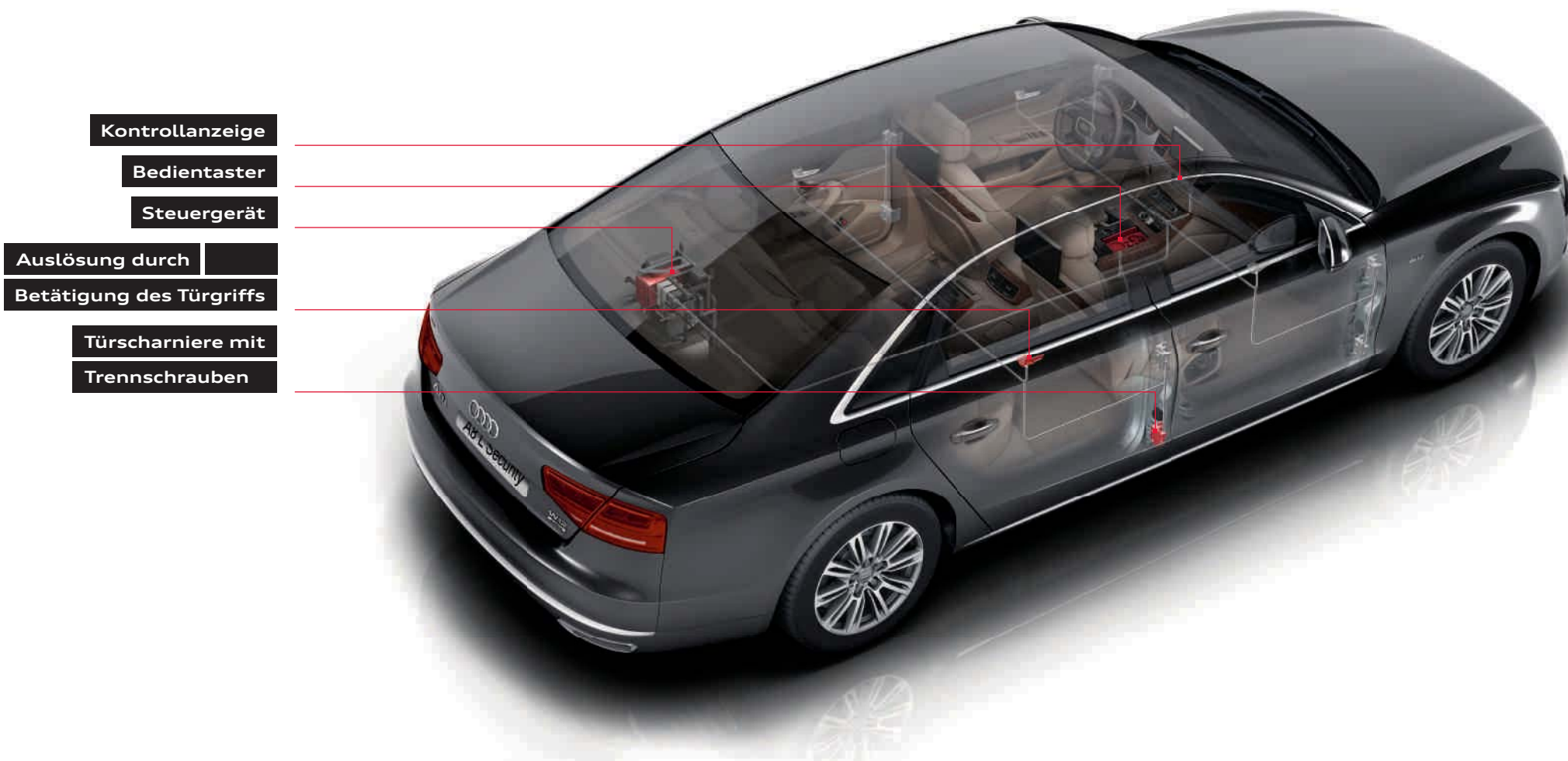

Kontrollanzeige

Bedientaster

Steuergerät

Auslösung durch

Betätigung des Türgriffs

Türscharniere mit

Trennschrauben

1 Rundumkennleuchte*

Lässt sich bei Bedarf schnell, diebstahlsicher und einfach montieren. Einbau und Betrieb nur mit behördlicher Genehmigung.

2 LED-Blitzleuchten*

Auf Knopfdruck blinken die LED-Blitzleuchten in den Außenspiegeln. Erhältlich in Kombination mit der Rundumkennleuchte.

Kraftstofftank*

Mit einem selbstdichtenden Spezialmaterial ummantelt, das im Fall eines Beschusses eine Selbstversiegelung auslöst. Auf Wunsch ist auch eine spezielle Tank- und Batteriepanzerung erhältlich.

* Optionale Ausstattung.



3 Feuerlöschsystem*

Düsen im Motorraum, am Unterboden und Kraftstofftank sowie in den Radhäusern versprühen ein hochwirksames Löschmittel bei außergewöhnlicher Hitzeentwicklung. Das Löschsystem wird über Temperatur-Sensoren ausgelöst oder manuell über eine Taste in der Mittelkonsole.

4 PAX-Reserverad*

Im Kofferraumboden integriert, ohne das Kofferraumvolumen einzuschränken. Die Aluminium-Leichtbauweise sorgt für Gewichtsoptimierung und einfaches Handling.

5 LED-Anzeige Konvoifahrt*

Die LED-Anzeige ermöglicht eine ideale Synchronisation von Führungs- und Begleitfahrzeug im Konvoi. Grüne und gelbe LED-Leuchten zeigen dem Fahrer des nachfolgenden Fahrzeugs Gasgeben beziehungsweise Gaswegnehmen an.

6 Gepanzerte Kommunikationsbox

In den Kofferraum integriert, bietet sie eine sichere Unterbringung für die wesentlichen Teile der Fahrzeugelektronik, der Kommunikationseinrichtungen sowie für weitere optionale Ausstattungen.





1



2

Staatliche Prüfstelle für Waffen und Sicherheitstechnik
 Legal verification office for weapons and security engineering

Prüfzeugnis B18-1/2011
 Certificate

Antragsteller Applicant	Audi AG D-85045 Ingolstadt Germany
Prüfgegenstand Test object	Sicherheitsfahrzeug security car
Hersteller Sicherheitsfahrzeug Producer security car	Audi AG
Typenbezeichnung Product reference	Audi A8 L (D4) Security
Anforderung Requirement	VPAM BRV 2009 VR7 Stand 14.05.2009 guideline
Prüfdatum Test date	21.06. bis 24.06.2010
Prüfergebnis Result	Der Prüfgegenstand erfüllt die Anforderungen the test object meets the requirements
Klassifizierung Classification	BRV 2009 VR 7 Gesamtfahrzeug
Prüfungsbereich Inspection area	BRV 2009 VR 9 Undurchsichtiger Bereich Deckl. 70° Glas in Einbaulage
Prüfprotokoll Test report No.	B18/2011 (Teil - A)

Die Prüfer des Beschussamtes legen die Beschusspunkte fest. Dabei wird das gesamte Fahrzeug beschossen. Besonderes Augenmerk wird auf anspruchsvolle Stellen wie Übergänge zwischen unterschiedlichen Bauteilen gelegt.

Dieses Zertifikat darf nur vollständig und unverändert verwendet werden. Die

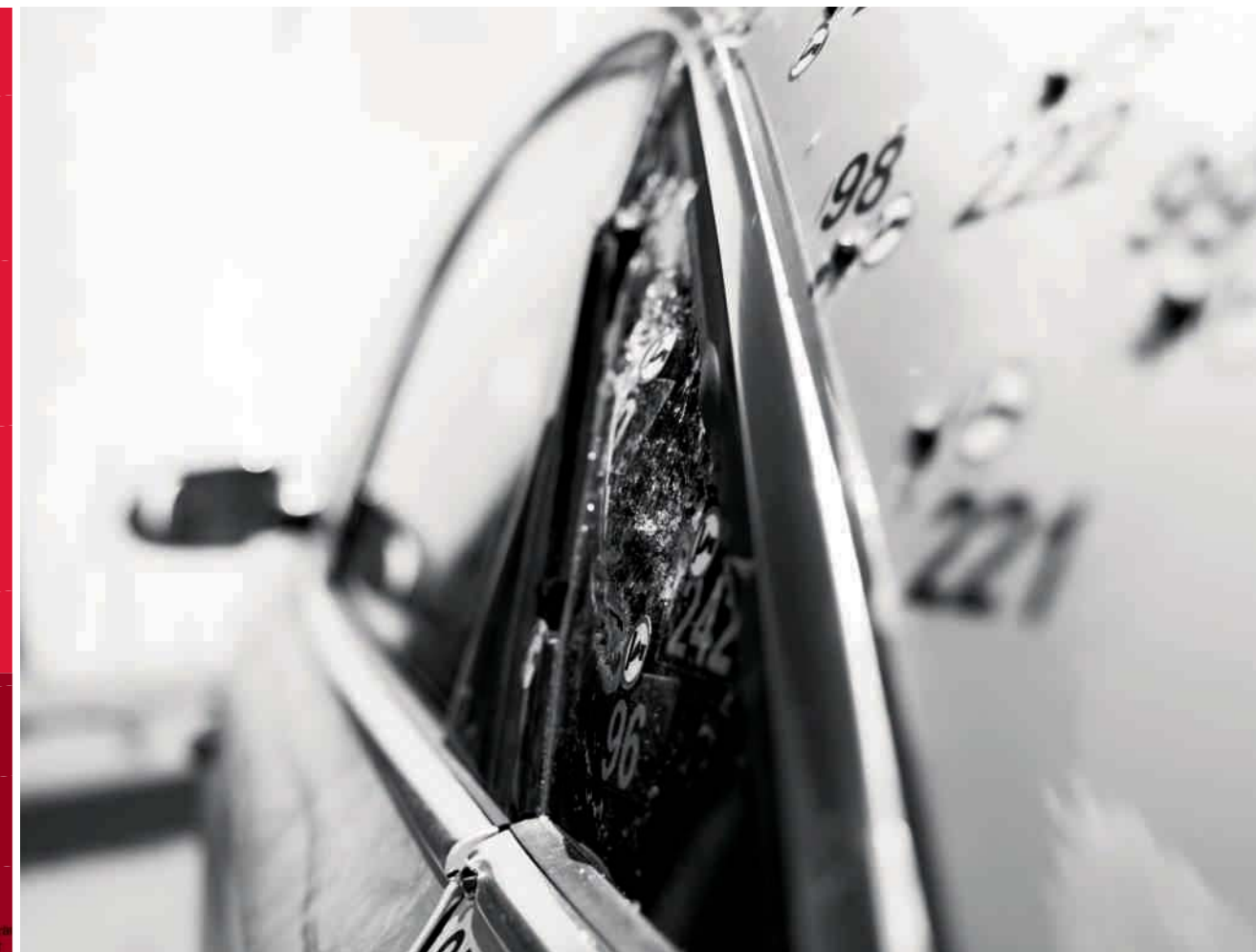



Damit der Ernstfall nicht zum Testlauf wird.

Waffentechnologien entwickeln sich immer weiter. Das macht für die Audi Experten die kontinuierliche Entwicklung neuer Materialien ebenso erforderlich wie deren konsequente Erprobung. Auf einem abgeschiedenen Gelände werden zunächst sämtliche verwendeten Materialien erprobt und zertifiziert. Anschließend wird ein komplettes Fahrzeug ins Visier genommen und mit verschiedensten Waffen aus allen Winkeln befeuert.

Das Ergebnis: Der Audi A8 L Security erreicht in allen Fahrzeugbereichen die Widerstandsklasse VR7 (nach Richtlinie BRV 2009). Das wurde von einem staatlichen Beschussamt zertifiziert. Die stahl- und keramikgepanzerten Bereiche erfüllen sogar die Anforderungen der Beschussklassen 9 bzw. 10.

Das ist für ein Audi Sonderschutzfahrzeug allerdings immer noch nicht genug: Nationale Sicherheitsbehörden führen weitere Tests durch. So wird zum Beispiel auch die Widerstandsfähigkeit des Fahrzeugs gegen Schnellfeuerbeschuss sowie Scharfschützengewehre geprüft.

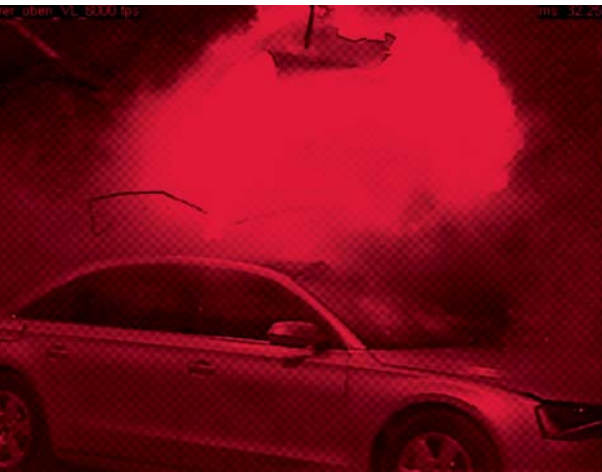

Sich ständig verändernde terroristische Anschlagarten zwingen die Sprengfachleute zu umfangreichen Tests – mit erfolgreichen Ergebnissen. Im Rahmen der Zertifizierung wurden Dach und Unterboden gegen die Handgranate HG 85 überprüft und für sicher befunden (nach ERV 2010). Nationale Sicherheitsbehörden führten weitere Sprengungen durch, die weit über die definierten Zertifizierungsumfänge hinausgingen. Auch gegen diese Auswirkungen hielt die gepanzerte Fahrgastzelle des Audi A8 L Security stand.

Bei den Sprengversuchen kommen Dummies zum Einsatz, um die Einwirkungen auf den menschlichen Körper zu messen. Bis zu vier Dummies sitzen im Fahrzeug. An rund 50 Messstellen wird die Beschleunigung in alle Bewegungsrichtungen gemessen. Ein Luftdruckmessgerät erkennt das Gefahrenpotenzial für Gehör und Lunge der Passagiere. Auch hier erzielt Audi hervorragende Ergebnisse: Alle Messwerte belegen die hohe Schutzwirkung der Panzerung für die Insassen bei diesen Sprengtests.



Dragunov-Scharfschützengewehr

VR10/7,62 x 54R HCI



G36 Sturmgewehr

VR07/5,56 x 45 SCP



AK-47 Sturmgewehr

VR08/7,62 x 39 HCI



G3 Sturmgewehr

VR09/7,62 x 51 HC



Handgranate HG 85 (CH)





Antrieb ist die beste Verteidigung.

Am wirkungsvollsten entschärft man eine Gefahrensituation, indem man sich ihr so schnell wie möglich entzieht. Uneingeschränkte Mobilität kann so zu einem wegweisenden Sicherheitsfaktor werden. Deshalb verfügt der Audi A8 L Security über besonders leistungsstarke Motoren und einen jederzeit souveränen Antrieb.



1 quattro®/ESP/Fahrwerk

Der permanente Allradantrieb quattro® verteilt die Antriebskraft im normalen Fahrbetrieb in einer heckbetonten 40:60-Auslegung auf alle 4 Räder und verhindert weitgehend Antriebsschlupf an den Rädern. Dadurch kann der Audi A8 L Security sein dynamisches Potenzial auch in kritischen Fahrsituationen wie Ausweichmanövern oder bei rutschigem Untergrund voll ausspielen. Und auch bei Kurven- und Bergfahrten bringt quattro mehr Gefühl für die Straße – bei mehr Sicherheit. Die außergewöhnliche Bodenhaftung wird unterstützt durch das elektronische Stabilisierungsprogramm ESP: Bei einer Neigung zum Über- oder Untersteuern halten kontrollierte Bremsingriffe die Dynamik in einem unkritischen Bereich.

Für den A8 L Security wurden wesentliche Umfänge des Fahrwerks und der Bremsanlage neu entwickelt oder dem höheren Fahrzeuggewicht gezielt angepasst. In der Illustration sind diese rot markiert.

2 W12-FSI-Motor

Mit 368 kW und einem maximalen Drehmoment von 625 Nm stellt der Zwölfzylinder-Motor außergewöhnlichen Fahrkomfort bei überragender Kraftentfaltung sicher.

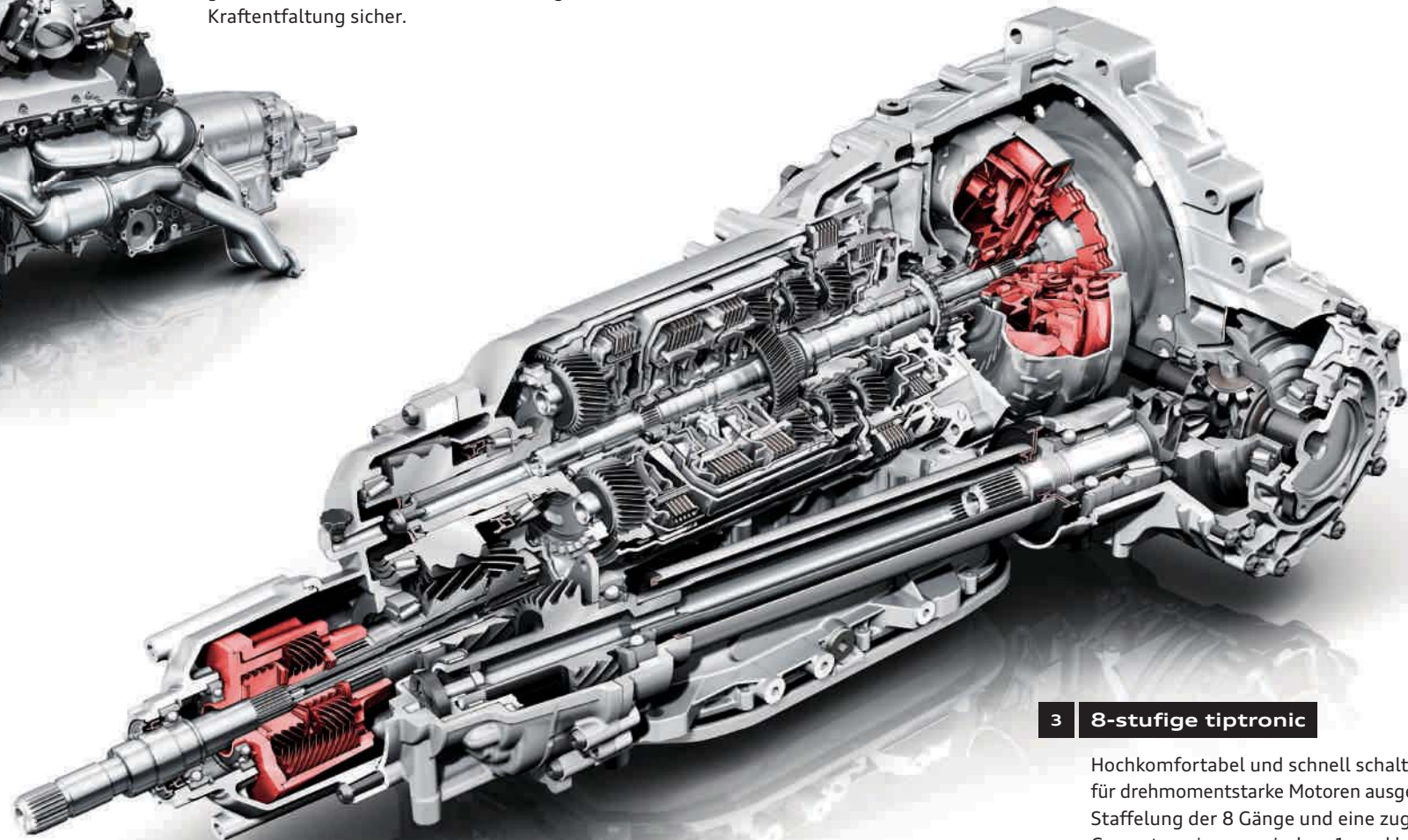

3 8-stufige tiptronic

Hochkomfortabel und schnell schaltend. Speziell für drehmomentstarke Motoren ausgelegt. Die enge Staffelung der 8 Gänge und eine zugleich große Gesamtspreizung zwischen 1. und letztem Gang bieten eine vergleichsweise hohe Effizienz. Überspringt bei starker Beschleunigung mehrere Gänge für eine außergewöhnlich schnelle Mobilität.

Sicherheit mit System.

Das Sicherheitskonzept des Audi A8 L Security umfasst neben den Schutzkomponenten vor möglichen terroristischen Anschlägen auch vorausschauende Fahrerassistenzsysteme, die Ihnen helfen sollen, Unfälle weitgehend zu vermeiden. Gleichzeitig unterstützen die Fahrerassistenzsysteme Ihren Fahrer dabei, die Umgebung Ihres A8 L Security gut im Blick zu haben und so potenzielle Gefahren bereits in dem Augenblick zu erkennen, in dem sie sich dem Fahrzeug nähern.

Einparkhilfe plus mit Umgebungskameras: Das Kamerasystem bildet die Umgebung vor, seitlich und hinter dem Fahrzeug aus der Vogelperspektive ab. Die Corner-View-Funktion bietet einen zusätzlichen hohen Sicherheitskomfort beispielsweise bei schlecht einsehbaren Ausfahrsituationen, indem sie einen frühzeitigen Überblick über herannahende Fahrzeuge oder Personen gibt. Eine optionale Heckkamera für Observierungszwecke und zur weitsichtigen Kontrolle des nachfolgenden Verkehrs kann zusätzlich zum Kamerasystem eingebaut werden.



Nachtsichtassistent:
Mithilfe einer Wärmebildkamera hebt der optionale Nachtsichtassistent Personen, die er in einer Entfernung von ca. 15 bis 90 Metern vor dem Fahrzeug erkennt, durch eine gelbe Markierung im Fahrerinformationssystem hervor. Droht eine Kollision zwischen Fahrzeug und erkanntem Fußgänger, wechselt die Farbe auf Rot und es ertönt ein Warnton.

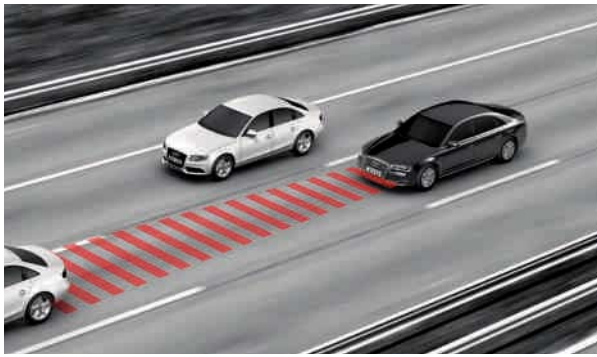

adaptive cruise control mit

Stop&Go-Funktion inklusive

Audi pre sense front

Im Geschwindigkeitsbereich von 0 bis 210 km/h hält das optionale System auf freier Strecke eine ausgewählte Geschwindigkeit bzw. regelt den Abstand zum Vordermann. Im zählfließenden Verkehr oder im Stau regelt es das Abbremsen, das Anfahren und den Schrittverkehr. Wird ein Hindernis erkannt, wird der Fahrer von einem Signalton und einer Anzeige im Fahrerinformationssystem gewarnt.

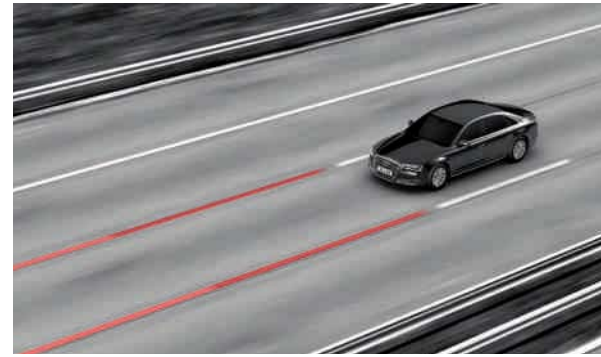

Audi lane assist

Das System unterstützt auf Wunsch den Fahrer beim Halten der Spur und hilft so, Unfälle zu vermeiden. Droht der Audi A8 L Security die Spur zu verlassen, wird der Fahrer durch Lenkradvibrationen gewarnt. Audi lane assist greift nicht aktiv in die Fahrsituation ein.

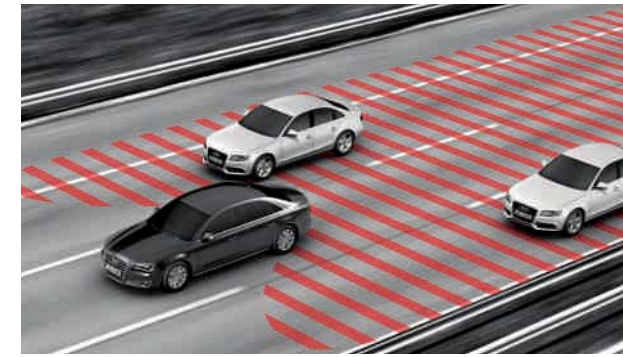

Audi side assist inklusive

Audi pre sense rear

Mittels Radarsensoren wird ab einer Geschwindigkeit von 30 km/h der Bereich neben und hinter Ihrem Fahrzeug beobachtet. Befindet sich ein Fahrzeug in diesem Bereich, wird der Fahrer durch ein Dauerleuchten der LED-Anzeige im Bereich des Außenspiegels gewarnt. Betätigt der Fahrer in dieser Situation den Blinker, so warnt das System durch Blinken der Warnleuchten vor einer möglichen Kollision. Audi side assist greift nicht in die Fahrzeugführung ein und kann jederzeit durch den Fahrer über einen Taster in der Fahrertür deaktiviert werden. Audi pre sense rear erfasst über Hecksensoren den rückwärtigen Verkehr und fährt zusätzlich zu den präventiven Insassenschutzsystemen des Audi pre sense basic (Straffung der vorderen Sicherheitsgurte, Aktivierung der Warnblinkanlage in kritischen Fahrsituationen) die serienmäßigen Memory-Sitze in eine für einen Heckunfall günstige Position. Soweit vorhanden, werden die pneumatischen Sitzwangen befüllt, um den Halt der Insassen zu verbessern.

**Rundumbetreuung durch die Audi Sicherheitsexperten: Audi Security Training und Audi Security Service.**

Bei einer Fahrt im Audi A8 L Security bestimmen Sie über Richtung und Ziel. Doch es ist Ihr Fahrer, der mit seinen Fahrkenntnissen und seiner Erfahrung darüber entscheidet, wie Sie einer kritischen Situation begegnen. In einem Spezial-Training lernen die Teilnehmer, den A8 L Security unter verschiedenen Umständen und auf unterschiedlichem Terrain vorausschauend und souverän zu handhaben.

Sichere und schnelle Hilfe gewährleistet der einzigartige Audi Security Service. An 38 Stützpunkten weltweit – 14 hiervon in Deutschland – sind sonderschutzspezifische Servicetechniker im Einsatz. Viele von ihnen rund um die Uhr: Die Audi Security Service-Hotline ist an 365 Tagen im Jahr 24 Stunden am Tag besetzt. Zur schnellstmöglichen Problemlösung stehen weitere Techniker auf Abruf bereit, die umgehend vom Stammwerk zu einem der Servicestützpunkte oder direkt zu Ihnen anreisen. Auch im Servicefall müssen Sie nicht auf höchste Sicherheit verzichten: Mit einem Ersatzfahrzeug bleibt Ihre Mobilität zu 100% erhalten.*

*Derzeit verfügbar in Deutschland und Spanien.









Die schönste Verbindung von hohem Schutz und repräsentativem Status. Unterwegs sein und selbstgesteckte Ziele hinter sich lassen – um zu neuen aufzubrechen. Mit jeder neuen Fahrt.

	A8 L Security Zwölfzylinder
Sonderschutz	
Sondergeschützte Fahrgastzelle nach Beschussklasse VR7 (zertifiziert nach BRV 2009), Unterbringung wesentlicher Elemente der Fahrzeug- und der optionalen Kommunikationselektronik sowie der Zweitbatterie und weiterer Zusatzgeräte im geschützten Bereich, Panzerverglasung mit Polycarbonat-Beschichtung, zusätzliche Schutzwirkung im Unterboden- und Dachbereich gegen Handgranaten (HG 85) und abgeprüfte seitliche Sprengladungen	<input type="checkbox"/>
Karosserie Audi Space Frame (ASF) (ASF)-Bauweise, verstärkt, mit integrierten Panzerungsumfängen	<input type="checkbox"/>
Verstärkte Bodenpanzerung gewichtssparende Bauweise	<input type="checkbox"/>
Wechselsprechanlage zur sicheren Kommunikation zwischen Personen außerhalb des Fahrzeugs und Passagieren im Innenraum	<input type="checkbox"/>
Feuerlöschsystem Auslösung durch Sensoren im Motorraum, Unterboden oder Tank oder manuell	<input checked="" type="checkbox"/>
Gefahrenalarmsystem um im Notfall Aufmerksamkeit zu erwecken durch intermittierendes Aufleuchten der Fernscheinwerfer, Blinken aller Blinkleuchten sowie Ertönen der Sirene in einer speziellen Tonart. Manuell auslösbar	<input checked="" type="checkbox"/>
Heckkamera zusätzlich zu den serienmäßigen Parkassistenzsystemen, zur Überwachung des rückwärtigen Raums	<input checked="" type="checkbox"/>
Notausstiegssystem Türausstieg im Notfall durch pyrotechnische Trennung der Türscharniere, für alle Türen, einfache, schnelle und zuverlässige Betätigung aus dem Fahrgastraum, intuitiver Fluchtweg	<input checked="" type="checkbox"/>
Motorsicherheitsstart ermöglicht das Starten des Motors aus sicherer Entfernung	<input checked="" type="checkbox"/>
Rundumkennleuchte mit Tonfolge, abnehm- und abschließbar, mit Schnellverschluss für sichere Dachmontage	<input checked="" type="checkbox"/>
LED-Blitzleuchten in den Außenspiegeln (nur in Verbindung mit Rundumkennleuchte bestellbar)	<input checked="" type="checkbox"/>
Signalanlage Konvoifahrt in LED-Technik	<input checked="" type="checkbox"/>
Standartenhalter links und/oder rechts	<input checked="" type="checkbox"/>
Tank mit selbstdichtender Spezialummantelung	<input checked="" type="checkbox"/>

Serienausstattung Sonderausstattung

	A8 L Security Zwölfzylinder
Tank- und Batteriepanzerung	<input checked="" type="checkbox"/>
Unfalldatenschreiber	<input checked="" type="checkbox"/>
Doppellinsenspiegel	<input checked="" type="checkbox"/>
Räder/Reifen	
Aluminium-Schmiederäder im 10-Parallelspeichen-Design teilverpoliert, 2-farbig, Größe 9 J x 19 mit Reifen 255/720 R 490 117 H (PAX)	<input type="checkbox"/>
Radschrauben diebstahlhemmend nur durch mitgelieferten Adapter zu lösen	<input type="checkbox"/>
Reifendruck-Kontrollsystem überwacht während der Fahrt den eingestellten Luftdruck der Räder; Luftdrücke und Temperaturen an den Rädern können auf dem MMI-Display angezeigt werden	<input type="checkbox"/>
Reserverad vollwertig, in einem separaten Fach platzsparend unter dem Kofferraumboden untergebracht	<input checked="" type="checkbox"/>
5 Winter-Komplettträder Aluminium-Schmiederäder im 10-Parallelspeichen-Design, teilpoliert, 2-farbig, Größe 9 J x 19 mit Reifen 245/710 R 490 AC 117 T (PAX)	<input checked="" type="checkbox"/>
5 Winter-Komplettträder Aluminium-Schmiederäder im 10-Parallelspeichen-Design, teilpoliert, 2-farbig, Größe 9 J x 19 mit Reifen 245/710 R 490 AC 117 T (PAX SPIKE)	<input checked="" type="checkbox"/>
Licht	
LED-Scheinwerfer	<input type="checkbox"/>
Ambientebeleuchtung zusätzliche Leseleuchten und Make-up-Spiegel im Fond	<input type="checkbox"/>
Schließsysteme	
Komfortschlüssel	<input type="checkbox"/>
Servoschließung für die hinteren Türen und die Gepäckraumklappe	<input type="checkbox"/>
Gepäckraumklappe elektrisch öffnend und schließend	<input type="checkbox"/>
Diebstahlwarnanlage mit Abschleppschutz	<input type="checkbox"/>

Nähere Informationen zu Sonderausstattungen und Individualisierungsmöglichkeiten erfahren Sie bei Ihrem Verkaufsberater für Audi Security-Fahrzeuge.

A8 L Security
Zwölfzylinder

Verglasung	
Sonnenschutzrollos elektrisch für die Heckscheibe und die Türscheiben hinten	<input type="checkbox"/>
Scheiben abgedunkelt (Privacy Verglasung)	<input checked="" type="checkbox"/>
Beheizbare Frontscheibe mit SGS ICECONTROL® sowie teilweise beheizbare vordere Seitenscheiben	<input checked="" type="checkbox"/>
Sitze/Lederausstattungen	
Komfortsitz-Paket vorne in Leder Valcona	<input type="checkbox"/>
Fondsitz-Paket Einzelsitze mit Komfortkopfstützen hinten	<input type="checkbox"/>
Fondsitz-Paket Einzelsitze mit durchgehender, belederter Mittelkonsole	<input checked="" type="checkbox"/>
Fondsitz-Paket Ruhesitz mit durchgehender, belederter Mittelkonsole	<input checked="" type="checkbox"/>
Volllederpaket	<input type="checkbox"/>
Dachhimmel und Heckablage in Alcantara	<input type="checkbox"/>
Dekoreinlagen	
Untere Dekoreinlage Aluminium gebürstet silber, Aluminiumoptik und erweiterte Aluminiumoptik im Interieur	<input type="checkbox"/>
Obere Dekoreinlage Nussbaumwurzholz braun	<input type="checkbox"/>
Obere Dekoreinlage (weitere Hölzer)	<input checked="" type="checkbox"/>
Dachhaltegriffe mit Holzsegmenten	<input type="checkbox"/>
Lenkräder	
Multifunktions-Lederlenkrad im 4-Speichen-Design mit Schaltwippen, beheizbar	<input type="checkbox"/>
Klimatisierung	
Komfortklimaautomatik 4-Zonen mit zuschaltbarem Ionisator	<input type="checkbox"/>
Standheizung/-lüftung	<input checked="" type="checkbox"/>

Weitere Innenausstattungen	
Kühlbox Audi exclusive	<input checked="" type="checkbox"/>
Klapptisch Audi exclusive	<input checked="" type="checkbox"/>
MMI® Navigation, Radio- und TV-Anlagen	
MMI® Navigation plus mit MMI® touch inklusive Audi music interface, Single-DVD-Laufwerk und Bluetooth-Schnittstelle	<input type="checkbox"/>
BOSE Surround Sound	<input type="checkbox"/>
TV-Empfang	<input type="checkbox"/>
DVD-/CD-Wechsler	<input checked="" type="checkbox"/>
Digitaler Radioempfang (DAB)	<input checked="" type="checkbox"/>
Rear Seat Entertainment	<input checked="" type="checkbox"/>
Telefon und Kommunikation	
Bluetooth-Autotelefon online inklusive Bedienthörer vorn	<input type="checkbox"/>
Bedienthörer für Bluetooth-Autotelefon online vorn und hinten	<input checked="" type="checkbox"/>
Festeinbautelefon (Kabeltelefon) mit Private Mode, wahlweise 1 oder 2 Bedienthörer	<input checked="" type="checkbox"/>
Vorbereitung für Behördenfunk verdeckter und geschützter Einbau, wahlweise in Fahrerreichweite oder im Handschuhfach	<input checked="" type="checkbox"/>
Assistenzsysteme	
Audi side assist inklusive Audi pre sense basic und Audi pre sense rear (sonderschutzspezifischer Funktionsumfang)	<input type="checkbox"/>
Einparkhilfe mit Umgebungskameras Darstellung Corner View vorne und hinten, Front View und Rear View	<input type="checkbox"/>
adaptive cruise control mit Stop&Go-Funktion inklusive Audi pre sense plus (sonderschutzspezifischer Funktionsumfang)	<input checked="" type="checkbox"/>
Nachtsichtassistent mit Markierung erkannter Fußgänger	<input checked="" type="checkbox"/>
Audi lane assist	<input checked="" type="checkbox"/>

A8 L Security
Zwölfzylinder

Fahrwerke/Bremsen**Audi drive select****adaptive air suspension**

verstärkte, auf das Fahrzeuggewicht abgestimmte elektronisch geregelte Luftfederung mit stufenlos adaptivem Dämpfungssystem, inklusive Niveauregulierung und manueller lift-Funktion, Einstellung verschiedener Modi über Audi drive select

Verstärkte Bremsanlage

mit an das Fahrzeuggewicht angepasster Bremsleistung und Hydraulic Booster
Failure Compensation

Technik/Sicherheit**quattro®**

zusätzlich mit elektronischem Sperrdifferenzial an der Vorderachse zur aktiven Drehmomentverteilung

Hinweise

Auf diesen Seiten finden Sie eine Auswahl der Serien- und Sonderausstattungen des Audi A8 L Security. Weitere Ausstattungsbeschreibungen und Optionen finden Sie im Produktkatalog Audi A8 L W12.

Audi exclusive, ein Service der quattro GmbH. Lackierungen nach Ihren Vorstellungen, feines Leder, ausgewählte Hölzer und Dekore. Gerne erwarten wir Ihre Wünsche.

Individuelle Lösungen: Bitte sprechen Sie uns an, wenn Sie individuelle Ausstattungen oder spezielle Sicherheits- oder Kommunikationseinrichtungen benötigen.

Ausstattung des abgebildeten Audi A8 L Security:

Lackierung: Havannaschwarz Metallic; Räder: Aluminium-Schmiederäder im 10-Parallelspeichen-Design (PAX);
Sitze/Sitzbezüge: Komfortsitze in Leder Valcona samtbeige; Dekoreinlagen: obere Dekoreinlage Eschemaserholz
samtbraun, untere Dekoreinlage Aluminium gebürstet silber inklusive erweiterter Aluminiumoptik

Modell		A8 L Security W12 quattro
Motorbauart		W12-Motor
Hubraum in cm ³ (Ventile pro Zylinder)		6299 (4)
Max. Leistung ¹ in kW bei min ⁻¹		368/6200
Max. Drehmoment in Nm bei min ⁻¹		625/4750
Kraftübertragung/Räder		
Antriebsart		Permanenter Allradantrieb quattro®
Getriebeart		tiptronic
Räder		Aluminium-Schmiederäder, im 10-Parallelspeichen-Design, 9 J x 19
Reifen		255/720 R 490 117 H (PAX)
Gewicht/Volumen		
Leergewicht in kg DIN/EU		3650/3725 ²
Zul. Gesamtgewicht in kg		4250
Zul. Zuladung in kg		600
Tankinhalt ca. in l		90
Fahrleistung/Verbrauch³		
Höchstgeschwindigkeit in km/h		210 ⁴
Beschleunigung 0–100 km/h in s		7,3
Kraftstoffart		Super schwefelfrei ROZ 95 ⁵
Kraftstoffverbrauch ⁶ in l/100 km	innerorts	19,9
	außerorts	9,8
	kombiniert	13,5
CO ₂ -Emission ⁶ in g/km	innerorts	464
	außerorts	228
	kombiniert	314
Abgasnorm		EU5

Erklärungen

- ¹ Der angegebene Wert wurde nach dem vorgeschriebenen Messverfahren (RL 80/1269/EWG in der gegenwärtig geltenden Fassung) ermittelt.
- ² Fahrzeugleergewicht mit Fahrer (68 kg), Gepäck (7 kg) und Kraftstoffbehälter zu 90 % gefüllt, ermittelt nach der RL 92/21/EWG in der gegenwärtig geltenden Fassung. Durch Sonderausstattungen können sich das Leergewicht und der Luftwiderstandsbeiwert des Fahrzeugs erhöhen, wodurch die mögliche Nutzlast bzw. Höchstgeschwindigkeit entsprechend verringert wird.
- ³ Der Kraftstoffverbrauch und die CO₂-Emissionen eines Fahrzeugs hängen nicht nur von der effizienten Ausnutzung des Kraftstoffs durch das Fahrzeug ab, sondern werden auch vom Fahrverhalten und von anderen nichttechnischen Faktoren beeinflusst. CO₂ ist das für die Erderwärmung hauptsächlich verantwortliche Treibhausgas.
- ⁴ Abgeregelt.
- ⁵ Die Verwendung von unverbleitem Kraftstoff Super schwefelfrei ROZ 95 nach DIN EN 228 wird empfohlen. Wenn nicht verfügbar: unverbleiter Kraftstoff Normal schwefelfrei ROZ 91 nach DIN EN 228 mit geringer Leistungsminderung. Kraftstoffqualität bleifrei ROZ 95 mit einem maximalen Ethanolanteil von 10 % (E10) ist grundsätzlich verwendbar. Die Angaben zum Verbrauch beziehen sich auf den Betrieb mit Kraftstoff ROZ 95 nach 692/2008/EG.
- ⁶ Die angegebenen Werte wurden nach den vorgeschriebenen Messverfahren ermittelt. Die Angaben beziehen sich nicht auf ein einzelnes Fahrzeug und sind nicht Bestandteil des Angebots, sondern dienen allein Vergleichszwecken zwischen den verschiedenen Fahrzeugtypen.

Wichtiger Hinweis

Die Inspektion erfolgt nach Serviceanzeige.

Audi A8 L Security

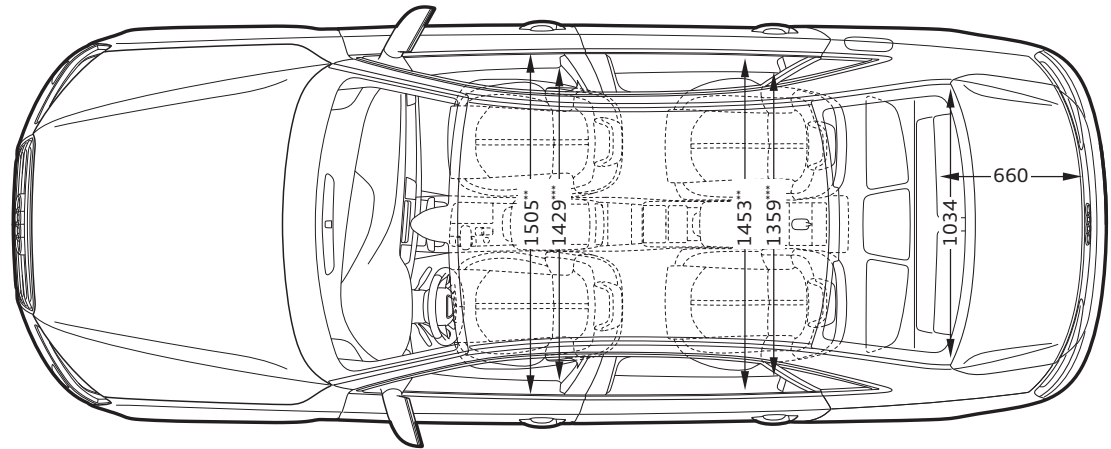
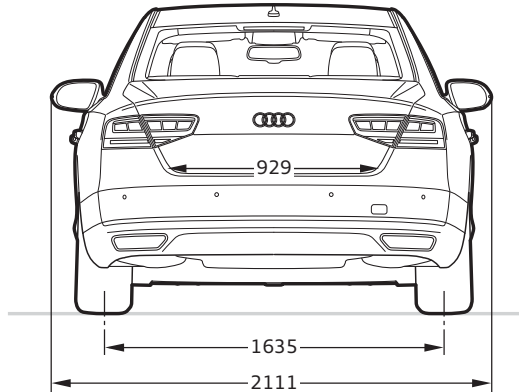
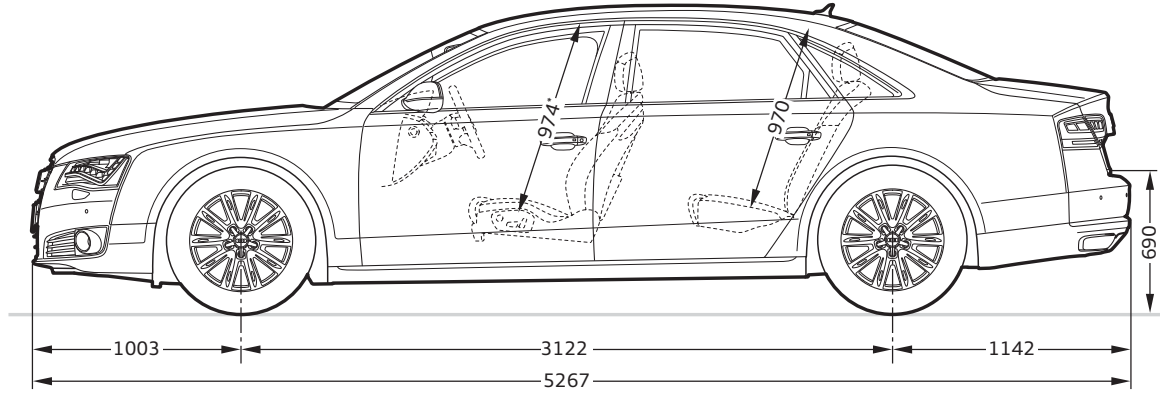
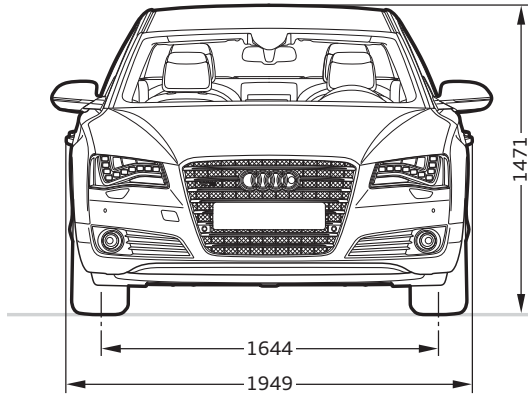

Angaben in Millimeter.

Angaben der Abmessungen bei Fahrzeugleergewicht, Bodenfreiheit bei maximaler Zuladung.

Gepäckraumvolumen 375 l (Messung nach VDA-Methode mit Quadern von 200 x 100 x 50 mm Kantenlänge).

*Maximaler Kopfraum. **Breite Ellbogenraum. ***Breite Schulterraum.

